

KPG Resources Training Centre

, (), 13

, -

Intel

Innovation in Education

('),

Future). Intel ' (Intel Teach to the

, 2003 . 600 24
10
)» , 2,5 , Intel

— ,
, 2000–2001 .

(),
:
, (,) —
, «... », .

, « »
()
,
« , ».
, - 1. -

« »).

()

;
()

;

.

.

-

,

.

,

:

()

,

,

,

.

.

,

,

,

.

,

.

—

,

,

(

),

.

,

,

()

—

();

,

,

—

.

,

—

.

,

,

,

,

-

,

.

,

,

,

-

,

..

-

,

,

.

.

(

,

-

)

,

,

,

.

, . , —
- , .
, : 1)
, ; 2)
, ; 3)
, ; 4)
, -
, ; 5)

.
- ,
. ,
, —
,
— ,
, (,
) .
:
, ,
..

(, , , ,) ,
— () ,
, , , , ,
. ,
, , , , ,
(,) ,
- () ,
) (,) ,

() . —

, — , . . .

. ∴

;

, ;

, ,

. —

, .

()

, .

, ,

3 6

- .

. ,

- ,

. —

- .

. —

, ,

. -

(, -)

, — .

- -

, .

,

- -

: (),

.

, ,

, ,

(—

,

.

:

,

,

(

),

,

(

,

),

,

..

,

,

-

.

-

,

,

.

-

(

-

)

.

,

-

,

.

.

,

,

,

...

.

,

(

,

HR -

).

,

,

,

,

,

,

,

,

.

.

,

,

,

,

.

-

.

I . , « » .

I . , « » .

90- I

- “ ”
- 1.
 - 2.
 - 3.
-) 50 ()

.)

5-



.(. . .1)

.1

),

()

, « »

« »

2000

(



« (10-) » ()

» (. 1). 1

№ п.п.	Фамилия и инициалы	Итоговый балл	Рейтинг по оценке руков.	Расчетный рейтинг (средний)
1.	Иванова А.Н.	4.3	1	3
2.	Петрова О.Л.	4.5	3	2
3.	Сидорова К.И.	4.8	2	1
4.	Зозуля Р.О.	3.5	5	4
5.	Кипаева Р.П.	3.2	4	5

.1.

.2.

.3. «

».

:1.

2.

.3.

)4. (

:1.

2.

:3.1.

3.3.

4.

3.2.

3.

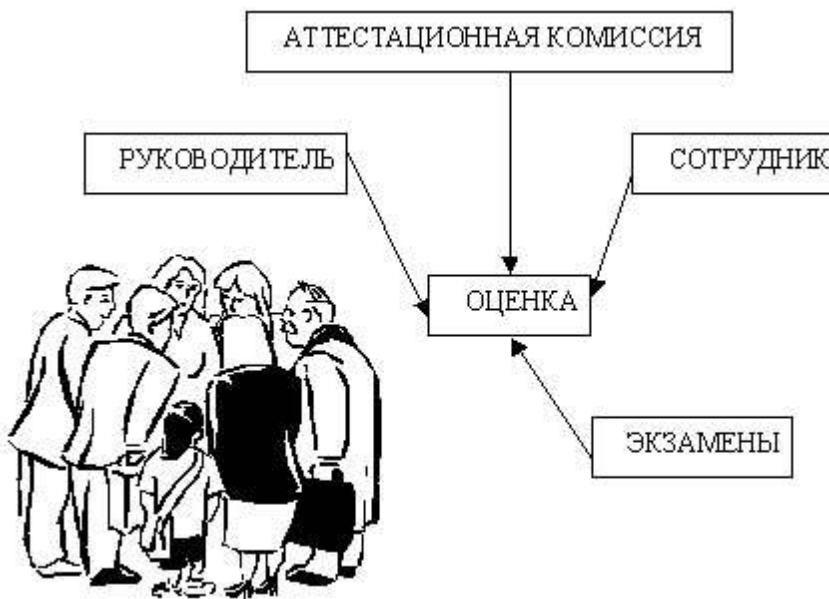

(. . .3)

.3

3

3. ()2. 4. 5. 6. 7. 8. 9. 10. 11.

()

11, :« ».

$$.(1- 1)+(2- 2)+...+(11- 11)=$$

,« »).

15%
,45%

(.)

(. .2): 2

()

.

.

:-

,

:-

-

:-

-

:-

-

,

,

:-

,

.

,

:1. 2. 3.

10-
1 10

:1. 3.
4.

2. 5.

(:1.
.2.)

.3. 2-

« »

« ». 3.

(

«

»,

«

»

» -

, , -
, .
, (, ? ,).
- .
- . , , ,
, (,). :
- (, , ,
,), , , ,
, , . , ,
, - , , , (,
, , (,), ,
, (,) .
, ,
, .
...
, .
, (,) . -
, , .
: - ;
; - ;
- - ;
, , - , -
, , , - , -
; , .
.
.
; : ;
; ; .
; ; .

- :1. ;2.
- ;3.

«

»).

2001 .-

- :1. ;2.
- ;3.
- ;4. ;5.

(. -).

.4-6 2000

9-

- :1.
- ;2.
- 3.

- :1.
- ;2.

8.

- 20-

9.

2001 -

2-5

2
43 %.

Performance,

4.

?

:1)

2)

2.

:«

».

:«

».

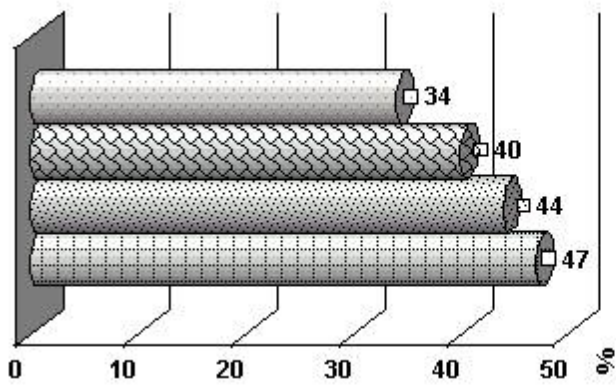

- Способность мотивировать сотрудников
- Лидерство
- Стратегическое мышление
- Формирование команды

2.

« »

« »

.3.

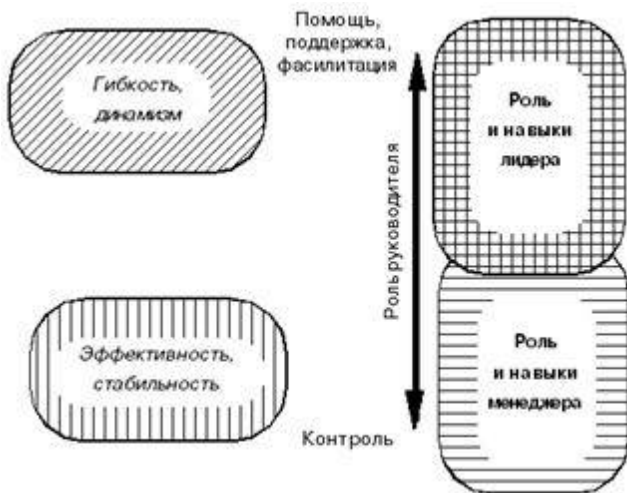

3.

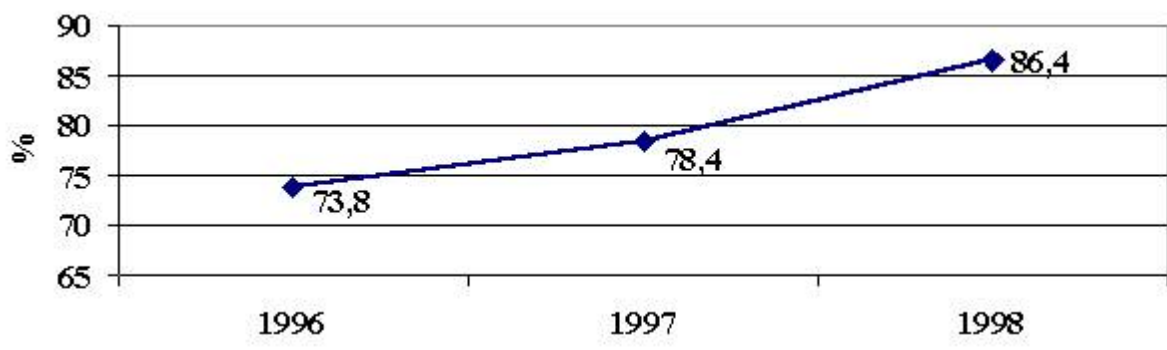

4. (%)

Coca-Cola Rank Xerox, Ericsson,

10- Rank Xerox « »
 : « » Ericsson
 25-35 « — ».

1998 .

Crotonville
Motorola

, Disney University, Federal Express Leadership Institute,
General Electric, AT&T,

—

()

Тематика тренинга	Уровень проблем		
	индивидуальный	системный	стратегический
Вводный (ориентационный) тренинг	✓		
Техника продаж	✓		
Управление временем	✓		
Управление ресурсами	✓		
Управление проектами	✓	✓	
Навыки работы секретаря	✓		
Телефонное поведение	✓		
Проведение презентаций	✓		
Проведение рабочих совещаний	✓	✓	
Работа с клиентами	✓	✓	
Принятие управленческих решений	✓	✓	
Решение проблем	✓	✓	
Проведение переговоров	✓		
Наставничество	✓	✓	✓
Развитие команды в организации		✓	✓
Развитие корпоративной культуры		✓	✓
Управление переменами		✓	✓
Управление конфликтами	✓	✓	
Навыки лидерства	✓	✓	
Маркетинг	✓	✓	✓
Управление результативностью работы		✓	✓
и т.д.			

«

»

: «

»

«

:

».

-

)

(

).

(

)

(

);

«

»

«

»

«

»

(.6).

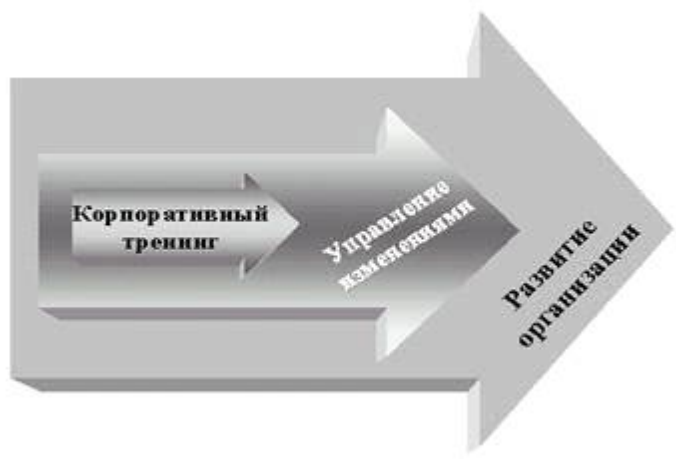

6.

- ;2)
- ;4)
- ;1)
- ;3)
- ()
- ;5)

